

Werkbank Bernd



Montageanleitung

Deutschsprachige Original-Anleitung

09/2023





Inhaltsverzeichnis

1	Hinweise zum Produkt, zur Anleitung und zum Hersteller	3
1.1	Zum Produkt.....	3
1.2	Zur Anleitung.....	3
1.3	Zielgruppe	3
1.4	Herstelleradresse	4
1.5	Gewährleistung	4
2	Sicherheit	5
2.1	Ersticken vermeiden.....	5
2.2	Verletzungen vermeiden	5
2.3	Sachschäden vermeiden.....	5
3	Auspacken und Lieferumfang prüfen	6
3.1	Auspacken	6
3.2	Defekte Teile reklamieren	6
3.3	Lieferumfang	7
4	Werkbank montieren	11
4.1	Grundsätzliches zur Montage.....	11
4.2	Benötigtes Werkzeug und Material	11
4.3	Schubladen montieren	12
4.3.1	Schubladenrückwand aufstecken.....	12
4.3.2	Schubladenseitenwände aufstecken	13
4.3.3	Rückwand mit Seitenwänden verschrauben	14
4.3.4	Front aufstecken	15
4.3.5	Front mit Seitenwänden verschrauben	15
4.3.6	Blende aufsetzen.....	16
4.3.7	Front, Blende und Griff verschrauben	16
4.3.8	Schrauben festziehen	16
4.3.9	Weitere Schubladen montieren	17
4.3.10	Optionale niedrige Schubladen montieren	17
4.4	Wände der Werkbank vorbereiten.....	20
4.4.1	Schubladenführungen anschrauben.....	20
4.5	Korpus montieren	23
4.5.1	Mittelwände und oberen Fachboden montieren	23
4.5.2	Unteren Fachboden montieren	24
4.5.3	Seitenwände montieren	25
4.5.4	Position der Seitenwände auf der Arbeitsplatte markieren	27
4.5.5	Rückwand montieren	27
4.5.6	Füße anschrauben.....	28
4.5.7	Arbeitsplatte anschrauben	28



4.6	Schubladen und Einlegeböden einbauen	29
4.6.1	Schubladen an Schubladenführungen montieren	29
5	Werkbank an der Wand befestigen	31
6	Werkbank reinigen	32
7	Entsorgen	32
8	Werkbank Darstellung.....	33



1 Hinweise zum Produkt, zur Anleitung und zum Hersteller

1.1 Zum Produkt

Beim Produkt handelt es sich um eine Werkbank mit folgender Ausstattung:

- Holzarbeitsplatte
- 4 kugelgeführte Schubladen
- höhenverstellbare Füße

Bestimmungsgemäße Verwendung

Die Werkbank muss stabil montiert sein, fest auf einer ebenen Fläche stehen und mit den Anbauwinkeln an einer Wand befestigt sein. Sie ist ausschließlich für den privaten Gebrauch bestimmt.

Maße und Gewichte

Länge	60 cm
Breite	60 cm
Höhe (Arbeitshöhe)	85 cm
Gesamtgewicht	37 kg
Belastbarkeit	340 kg

1.2 Zur Anleitung

Diese Anleitung ist Bestandteil des Produkts.

- Die Anleitung für die Montage des Produkts aufmerksam lesen.
- Jeden Montageschritt und alle weiteren Anweisungen und Vorgaben in dieser Anleitung beachten.
- Die Anleitung während der Nutzungsdauer des Produkts aufbewahren.
- Die Anleitung zum Nachschlagen verfügbar halten.
- Wenn die Anleitung verloren geht oder unleserlich geworden ist, beim Hersteller eine neue anfordern.
- Die Anleitung mitliefern, wenn Sie das Produkt verkaufen oder auf andere Weise weitergeben.

1.3 Zielgruppe

Diese Montageanleitung wendet sich an Personen mit praktischer Erfahrung im Heimwerkerbereich. Diese Personen müssen haushaltsübliche Werkzeuge sicher handhaben können.

Bei einigen Schritten der Montage müssen zwei Personen zusammenarbeiten.



1.4 Herstelleradresse

Onlinediscount24 eSales GmbH
Am Hofbusch 5
Deutschland
E-Mail: info@ondis24.com
Internet: www.ondis24.com

1.5 Gewährleistung

Es gelten die zum Zeitpunkt des Erwerbs gültigen Allgemeinen Geschäftsbedingungen der Firma Onlinediscount24 eSales GmbH.

Gewährleistungs- und Haftungsansprüche bei Personen- oder Sachschäden sind immer dann ausgeschlossen, wenn sie auf eine oder mehrere der folgenden Ursachen zurückzuführen sind:

- unsachgemäße Montage
- Nichtbeachten der Anweisungen in dieser Anleitung
- eigenmächtige Umbauten, Ergänzungen oder unvollständige Montage
- Verwendung von Bauteilen, die nicht durch den Hersteller genehmigt sind
- Katastrophenfälle durch Fremdeinwirkung und höhere Gewalt.



2 Sicherheit

2.1 Ersticken vermeiden

Im Lieferumfang sind Kleinteile und Folien enthalten. Kinder können die Kleinteile beim Spielen verschlucken oder Folien über den Kopf ziehen und daran ersticken.

- Sicherstellen, dass Kleinteile oder Folien nicht in die Hände von Kindern gelangen.

2.2 Verletzungen vermeiden

Stabilität gewährleisten

Auf einer instabilen Werkbank können Werkzeuge nicht sicher geführt werden und Verletzungen verursachen.

- Einen ebenen und horizontalen Standort für die Werkbank wählen.
- Bei der Montage alle Schritte sorgfältig wie in dieser Anleitung beschrieben durchführen.
- Die fertig montierte Werkbank mit den Anbauwinkeln an einer Wand befestigen.

Einige Bauteile haben scharfe Kanten

- Zum Tragen und Halten Schutzhandschuhe anziehen.

2.3 Sachschäden vermeiden

Kratzer vermeiden

- Cuttermesser beim Öffnen der Pakete vorsichtig anwenden und nicht tief einschneiden.
- Arbeitsplatte, Türen, Wände, Böden und Blenden auf nicht kratzenden Unterlagen (Teppich, Tuch) ablegen und montieren.

Schubladenführungen nicht beschädigen

- Die gefetteten Schubladenführungen nicht putzen.

3 Auspacken und Lieferumfang prüfen

3.1 Auspacken

⚠ VORSICHT	
	<p>Einige Bauteile haben scharfe Kanten. Gefahr von Schnittverletzungen.</p> <ul style="list-style-type: none">➤ Beim Hantieren von Bauteilen mit scharfen Kanten Schutzhandschuhe tragen.
ACHTUNG!	
<p>Gefahr der Produktbeschädigung durch Cuttermesser Bauteile können beim Öffnen der Verpackungen beschädigt werden.</p> <ul style="list-style-type: none">➤ Cuttermesser zum Öffnen der Packstücke vorsichtig anwenden und nicht tief einschneiden.	





- ▶ Pakete mit Cuttermesser öffnen.
- ▶ Jedes Paket auspacken.
- ▶ Die Bauteile auf Beschädigungen prüfen.
- ▶ Die Bauteile mit dem Lieferumfang (siehe Kap. 3.3) vergleichen.
- ▶ Falls Bauteile fehlen oder beschädigt sind: Den Hersteller kontaktieren (siehe Kap. 1.4) und den Mangel melden.

3.2 Defekte Teile reklamieren



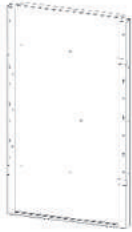
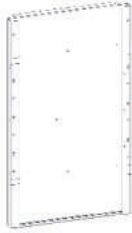
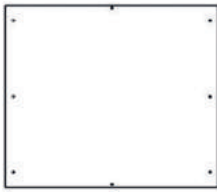

- ▶ Sollte ein Teil defekt sein und ausgetauscht werden müssen, wenden Sie sich per E-Mail an den Hersteller (siehe Abschnitt 1.4) mit folgenden Angaben:
 - Ihren Namen und Adresse
 - Kundennummer
 - Rufnummer für Rückruf
 - Teile-Nummer des defekten Teils laut Montageanleitung
 - Foto des defekten Teils



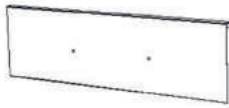
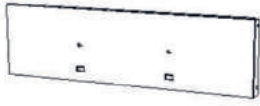

3.3 Lieferumfang

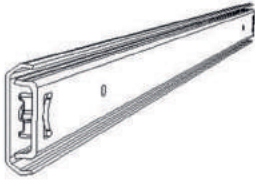
Auf den flächigen Bauteilen sind die Teile-Nummern aufgestempelt.
Die Schubladenblenden und Türen sind dunkelgrau, die anderen Bauteile für den Korpus mittelgrau.

Teile-Nr.	Bezeichnung	Abbildung	Anzahl
1	Seitenwand 1 800x467x65		1
2	Seitenwand 2 800x467x65		1
3	Rückwand 530x482x0,6		1
4	Fachboden 535x464x37		2
J	Justierfuß 60x40x40		4
AW	Anbauwinkel 32x25x1,2		2
AP	Holzarbeitsplatte 600x600x32/27		1

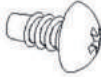

Teile-Nr.	Bezeichnung	Abbildung	Anzahl
S1	Schubladenblende 457x139x15		4
S2	Schubladenfront/ -rückwand 438x139x15		8
S3	Schubladenboden 442x429x22		4
S4	Schubladenführung 35x460x9		8
S5	Schubladenseitenwand 428x126x10		8
S6	Schubladengriff 44x198x22		4

Teile-Nr.	Bezeichnung	Abbildung	Anzahl
23	Schraube M5x8		32
24	Schraube M5x6		16
25	Holzschneidschraube M5x16		20
27	Unterlegscheibe M5		32
28	Mutter M5		32
16	Blechsneidschraube M5x8		20



Alternativer Einsatz von Schubladen

Statt einer hohen Schublade können 2 niedrige Schubladen verbaut werden.

Durch das Weglassen einer Tür und der Einlegeböden können 3 hohe Schubladen oder die alternative Anzahl von 2 bis 6 niedrigen Schubladen verbaut werden. Die entsprechenden Bohrungen sind in den Seitenwänden und der Mittelwand vorhanden.

Hier können Sie weitere Schubladen bestellen:

2 niedrige Schubladen:



1 hohe Schublade:



4 Werkbank montieren

4.1 Grundsätzliches zur Montage

Um Verletzungen, Sachschäden und einen fehlerhaften Aufbau zu verhindern, beachten Sie:

Einige Bauteile haben scharfe Kanten.

- ▶ Zum Tragen und Halten Schutzhandschuhe anziehen.
- ▶ Montage genau nach dieser Anleitung und in der angegebenen Reihenfolge durchführen.
- ▶ Montage zu zweit ausführen.
- ▶ Die Montage auf einer horizontalen, ebenen Fläche nicht kratzender Unterlage (Teppich, Tuch) durchführen.
- ▶ Genügend Raum für die eigene Bewegungsfreiheit vorsehen.

⚠️ WARNUNG	
	<p>Bei fehlerhafter Montage ist die Werkbank nicht stabil Verletzungen durch entgleitende Werkzeuge auf der Werkbank!</p> <ul style="list-style-type: none">➤ Montieren Sie die Werkbank genau nach dieser Anleitung.➤ Platzieren Sie die Werkbank auf einer horizontalen, ebenen Fläche.➤ Befestigen Sie die Werkbank mit den Anbauwinkeln an einer Wand.

4.2 Benötigtes Werkzeug und Material

Für die Werkbank:

- Schutzhandschuhe
- Akkuschauber und langen Schraubendreher für kleine Kreuzschlitzschrauben
- Bohrmaschine
- Maulschlüssel 8 mm (für Muttern M5)
- Maulschlüssel 20 mm (für Schloss)
- langes Lineal oder Gliedermaßstab
- Winkellineal oder -dreieck
- für optionale niedrige Schubladen: Flachzange

Für die Wandbefestigung:

- Bohrer Ø 5 mm
- 6 Dübel M5x40
- 6 Schrauben M5x40

4.3 Schubladen montieren

- i** Die gezeigte Montage gilt für alle 4 Schubladen. Die Abbildungen zeigen die Bauteile einer kleinen hohen Schublade.

4.3.1 Schubladenrückwand aufstecken

Schubladenboden ausrichten

An den seitlichen Bodenrändern (1) befinden sich zwei Bohrungen (2).

- Die größere (3) der beiden Bohrungen nach vorne ausrichten.

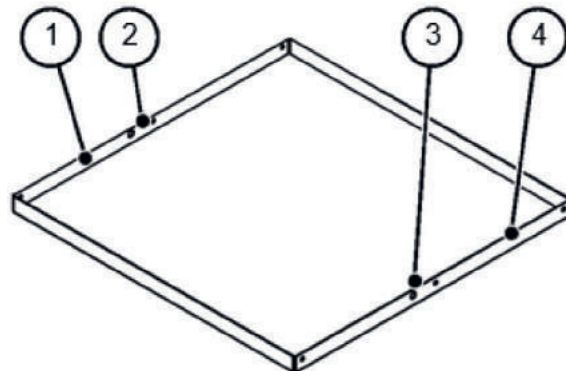

Schubladenrückwand aufstecken

- Schubladenrückwand (2) folgendermaßen von oben am hinteren Bodenrand (4) aufstecken:

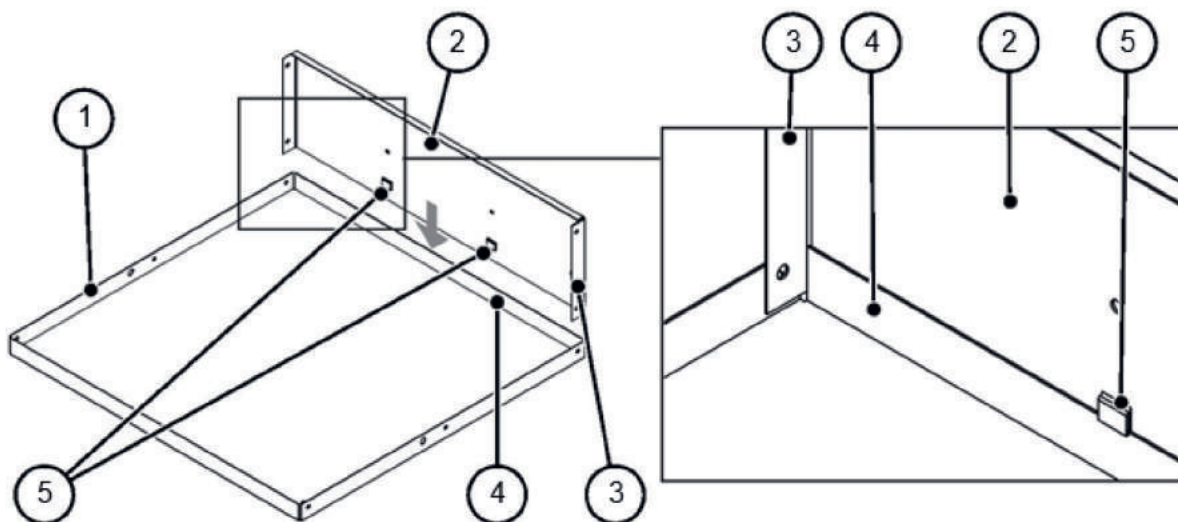

- Die abgekanteten Seiten (3) der Rückwand liegen innen von den seitlichen Bodenrändern (1).
- Die Rückwand (2) selbst liegt außen vom hinteren Bodenrand (4).

- Die beiden Nasen (5) der Rückwand greifen über den hinteren Bodenrand (4).
- ✓ Die Rückwand ist festgeklemmt.

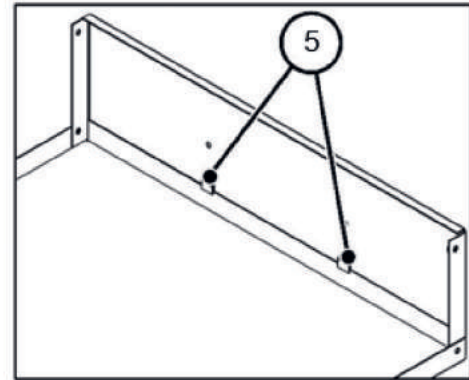

4.3.2 Schubladenseitenwände aufstecken

- ❗ Die 6 Seitenwände der Schubladen sind identisch.
- ▶ Schubladenseitenwand (1) zwischen die abgekantete Seite (3) der Rückwand und den seitlichen Bodenrand (2) schieben.

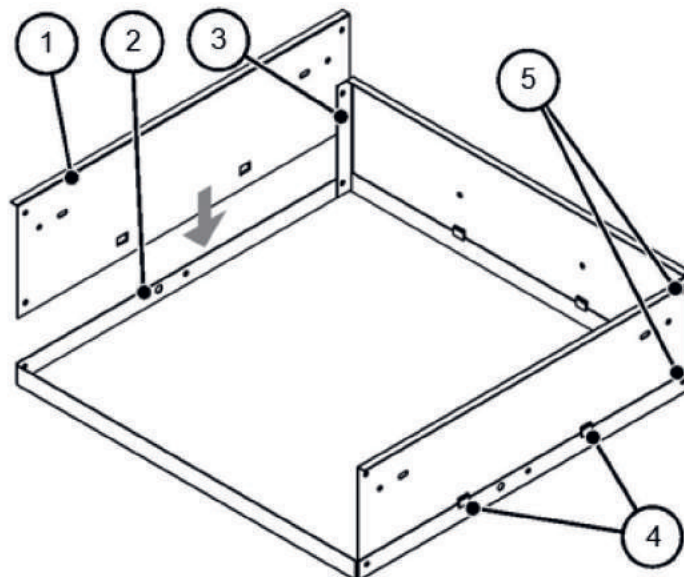

- Die beiden Nasen (4) der Seitenwand greifen über den seitlichen Bodenrand (5).
- ✓ Die Seitenwand ist festgeklemmt.
Die Bohrlöcher (5) der abgekanteten Seite der Rückwand, der Seitenwand und des seitlichen Bodenrands liegen genau übereinander.
- ▶ Die andere Seitenwand ebenso auf der anderen Seite aufstecken.

4.3.3 Rückwand mit Seitenwänden verschrauben

Art der Verschraubung

Benötigte Schraubensets:

4 Schrauben M5×8, jeweils mit Unterlegscheibe M5 und Mutter M5

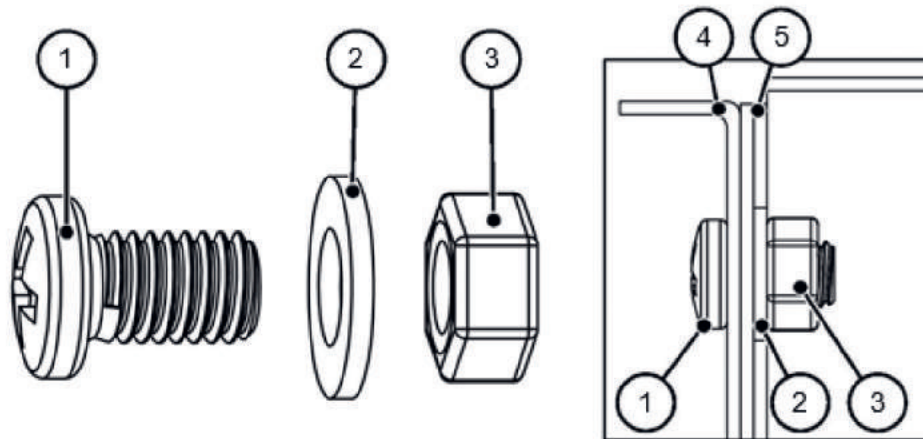

- Die Schraube (1) muss außen an der Seitenwand (4) liegen.
- Die Unterlegscheibe (2) und die Mutter (3) müssen innen an der abgekanteten Seite (5) der Rückwand bzw. Front liegen.

Rückwand mit den Seitenwänden verschrauben

- ▶ Eine Schraube M5×8 von außen in ein unteres Bohrloch (2) der Seitenwand einfügen.
- ▶ Eine Unterlegscheibe M5 von innen über das Schraubenende legen.
- ▶ Eine Mutter M5 auf das Schraubenende schrauben.
- ▶ Mutter mit einem Schlüssel halten und Schraube handfest anziehen.

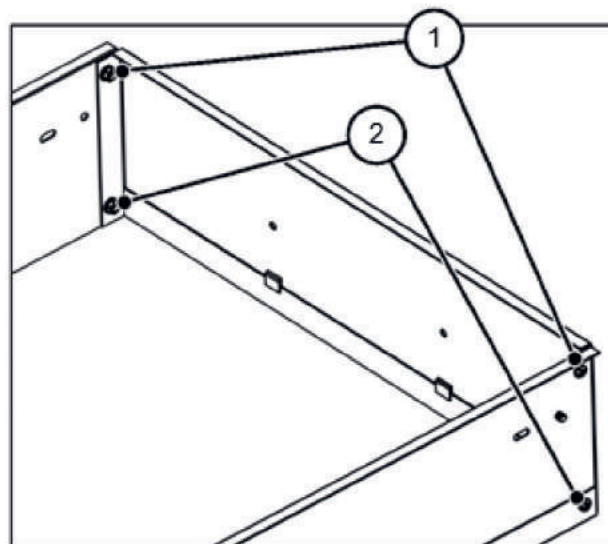

- ▶ Die Verschraubung am oberen Bohrloch (1) ebenso vornehmen.
- ▶ Die andere Seitenwand ebenso anschrauben.
 - ✓ Die Rückwand ist mit den Seitenwänden und den Rändern des Bodens verschraubt.

4.3.4 Front aufstecken

- ▶ Schubladenfront (1) folgendermaßen von oben am vorderen Bodenrand (2) aufstecken:

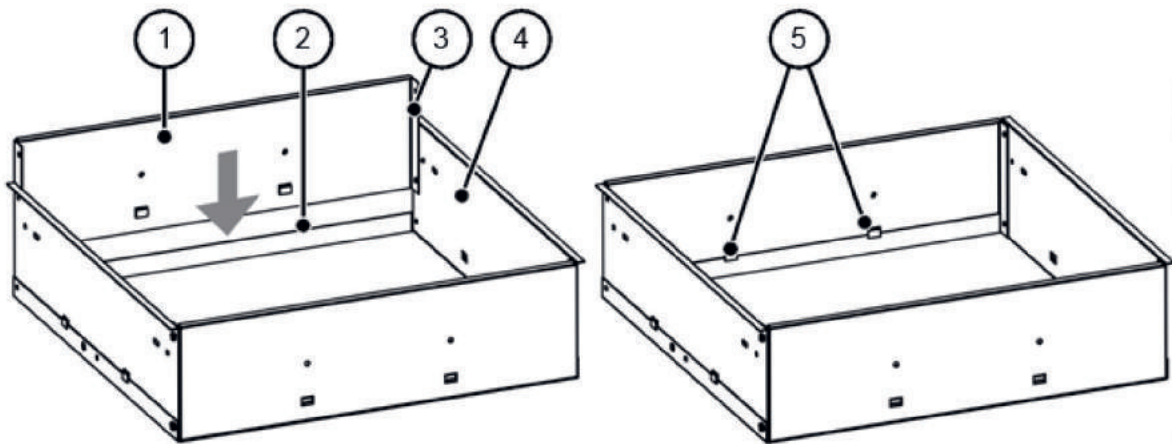

- Die abgekanteten Seiten (3) der Front liegen innen von den Seitenwänden (4).
- Die Front (1) liegt außen vom vorderen Bodenrand (2).
- Die beiden Nasen (5) der Front greifen über den vorderen Bodenrand (2).
- ✓ Die Front ist festgeklemmt.
Die Bohrlöcher der abgekanteten Seite der Front, der Seitenwand und des vorderen Bodenrands liegen genau übereinander.

4.3.5 Front mit Seitenwänden verschrauben

Art der Verschraubung: wie bei der Rückwand, siehe Abschnitt 4.3.3.

- ▶ Front und Seitenwände an den beiden unteren Bohrlochern (1) handfest verschrauben.
- ▶ Front und Seitenwände an den beiden oberen Bohrlochern (2) handfest verschrauben.

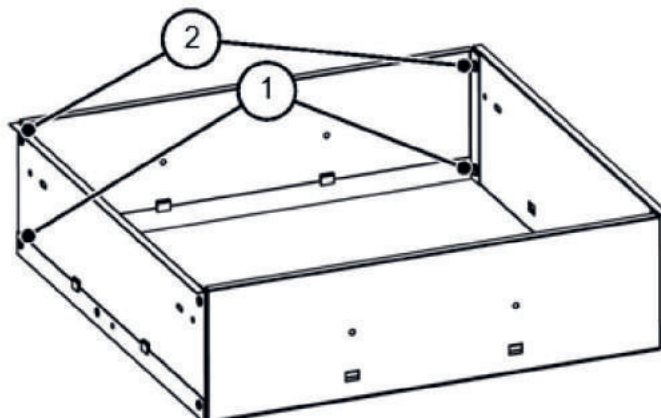

4.3.6 Blende aufsetzen

- ▶ Schubladenblende (1) mit dem U-Profil (2) von oben auf die Schubladenfront (3) setzen.
- ▶ Den unteren abgekanteten Rand (4) unter den Boden schieben.

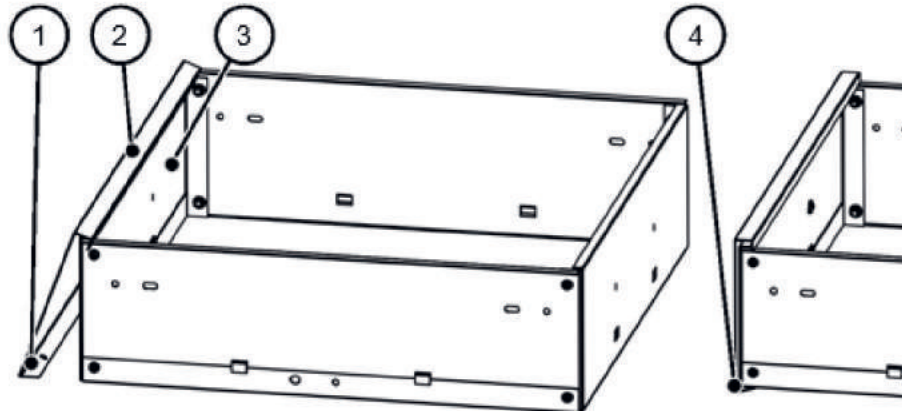

- ✓ Die Bohrlöcher von Blende und Front liegen übereinander.

4.3.7 Front, Blende und Griff verschrauben

Benötigte Schrauben: 2 Holzschrauben M5×16

- ▶ Den Griff (1) auf die Blende (3) aufsetzen.
- ▶ Je eine Schraube M5×16 (5) von innen in die beiden Bohrlöcher (6) der Schubladenfront (4) und die Bohrlöcher des Griffs (2) handfest einschrauben.

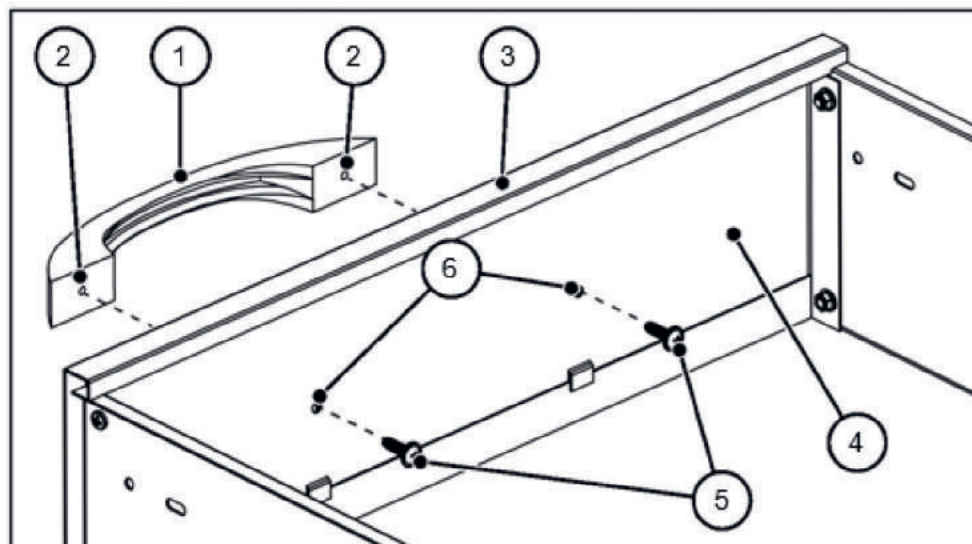
4.3.8 Schrauben festziehen

- ▶ Prüfen, ob alle Wände im rechten Winkel zueinander stehen.
- ▶ Wenn das der Fall ist, alle Schrauben festziehen.
- ▶ Wenn nicht, Positionen korrigieren und die Schrauben festziehen.
- ✓ Die Schublade ist fertig montiert.

4.3.9 Weitere Schubladen montieren

- Die andere kleine Schublade ebenso montieren.

4.3.10 Optionale niedrige Schubladen montieren

Bodenränder zu Wänden falzen

Der Schubladenboden hat 3 Ränder, die zu Seitenwänden (1) und zur Rückwand (2) gefalzt werden. Die Falzlinien (3) der Bodenränder sind vorgestanzt.

Die Seitenwände haben hinten einen abknickbaren Rand (4).

Die Rückwand hat 2 Laschen (6). An den Seitenwänden ist jeweils eine Öffnung (5) zum Durchführen der Laschen.

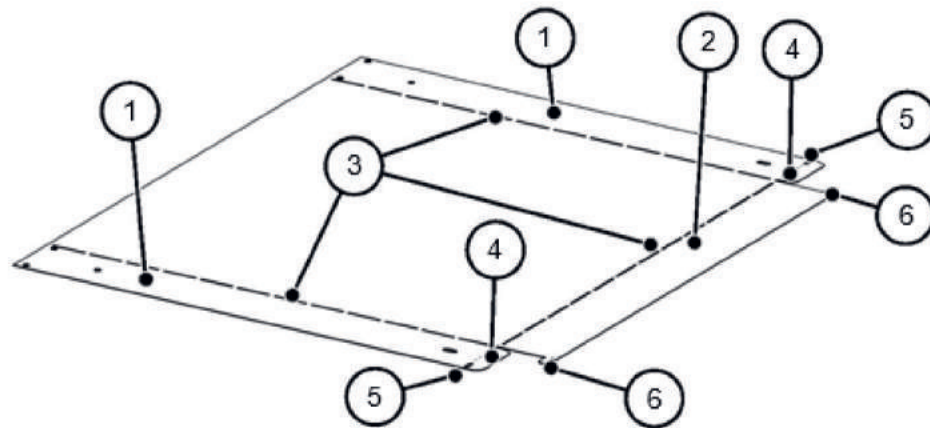

- Rückwand (2) entlang der Falzlinie nach oben biegen.
- Seitenwände (1) entlang der Falzlinien nach oben biegen.

Die Laschen (6) der Rückwand greifen durch die Öffnungen (5) an den Seitenwänden.

Wände befestigen

- ▶ Die Laschen der Rückwand nach vorne umbiegen (1).
- ▶ Die Ränder der Seitenwände nach hinten umbiegen (2).

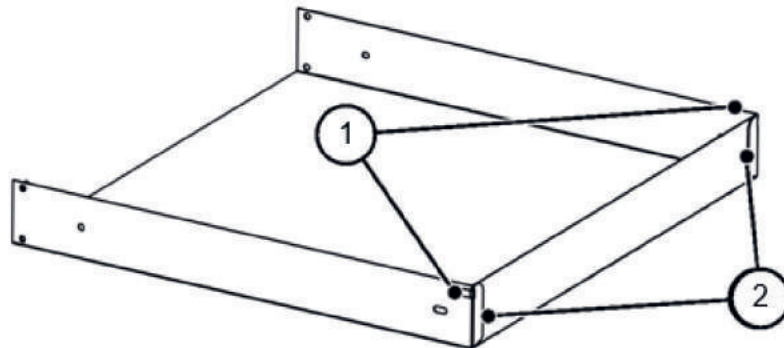

Die umgebogenen Laschen und Ränder müssen flach und bündig an den Wänden anliegen.

- ▶ Falls notwendig, mit einer Flachzange zusammenpressen.

Blende anschrauben

Benötigte Schraubensets für jede Schublade:

4 Schrauben M5×8, jeweils mit Unterlegscheibe M5 und Mutter M5

Die Blende hat innen zwei seitliche Stege (1) mit Bohrlochern.

- ▶ Blende so ansetzen, dass die Stege innen von den Seitenwänden (2) und die untere Falz (3) der Blende unter dem Bodenblech (4) liegt.

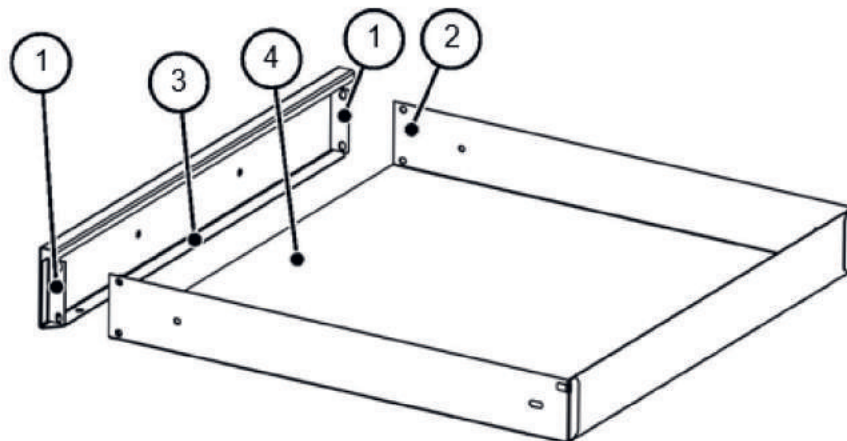

- ▶ Eine Schraube M5×8 (1) von außen in ein Bohrloch (2) der Seitenwand (5) einfügen.
- ▶ Eine Unterlegscheibe M5 (3) von innen über das Schraubenende legen.
- ▶ Eine Mutter M5 (4) auf das Schraubenende schrauben.
- ▶ Mutter mit einem Schlüssel halten und Schraube handfest anziehen

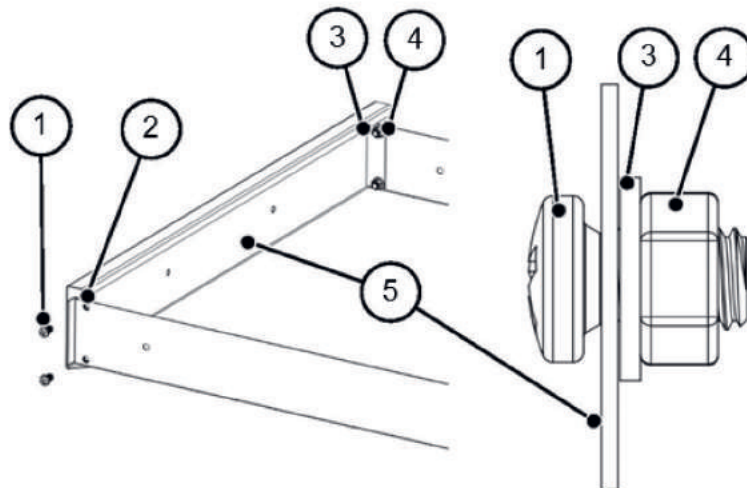

- ▶ Die Verschraubungen an den anderen 3 Bohrlochern ebenso vornehmen.
- ▶ Alle Schrauben fest anziehen.

Griff anschrauben

Benötigte Schrauben: 2 Holzschrauben M5×16

- ▶ Den Griff (1) an der Blende (2) ansetzen.
- ▶ Je eine Schraube M5×16 (3) von innen in ein Bohrloch der Blende und ein Bohrloch des Griffs einschrauben.

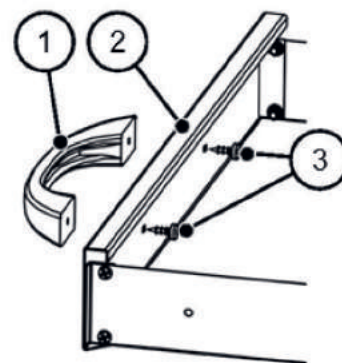

- ✓ Die niedrige Schublade ist montiert.

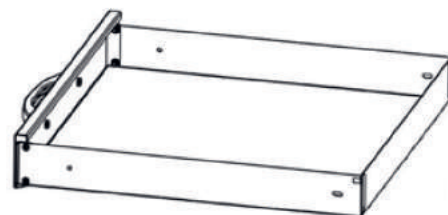

4.4 Wände der Werkbank vorbereiten

Für die Schubladen, die Einlegeböden und die Tür müssen die Wände der Werkbank folgendermaßen bestückt werden:

- Seitenwände mit Schubladenführungen
- Seitenwände mit Einlegebodenaufhängung
- obere Mittelwand beidseitig mit Schubladenführungen
- untere Mittelwand beidseitig mit Türanschlügen und Einlegebodenaufhängungen

4.4.1 Schubladenführungen anschrauben

Die Schubladenführungen werden an die Seitenwände und die obere Mittelwand angeschraubt.

ACHTUNG!

Die Schubladenführungen sind gefettet.

➤ Nicht versuchen, das Fett zu entfernen.

- ▶ Um die Leichtgängigkeit der Schubladen herzustellen, die Schubladen vor Gebrauch mehrfach ganz ausziehen.

Aufbau der Schubladenführungen

Die Schubladenführungen bestehen aus einer äußeren Schiene (2) und einer inneren beweglichen Schiene (4). Die beiden Bohrlöcher (1) zur Befestigung der Führung an einer Wand befindet sich an der äußeren Schiene. Die beiden Bohrlöcher (3) an der inneren Schiene werden zur Befestigung der Schublade benötigt.

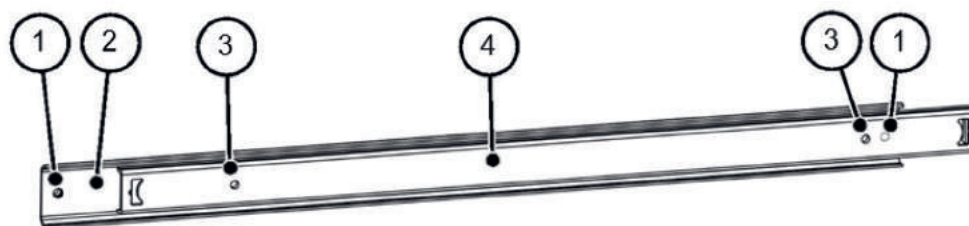

Montagestellen für die Standard-Schubladen

Standardmäßig hat die Werkbank oben eine und unten drei Schubladen.

Die Schubladenführungen für die Schubladen sind an folgenden Stellen zu montieren:

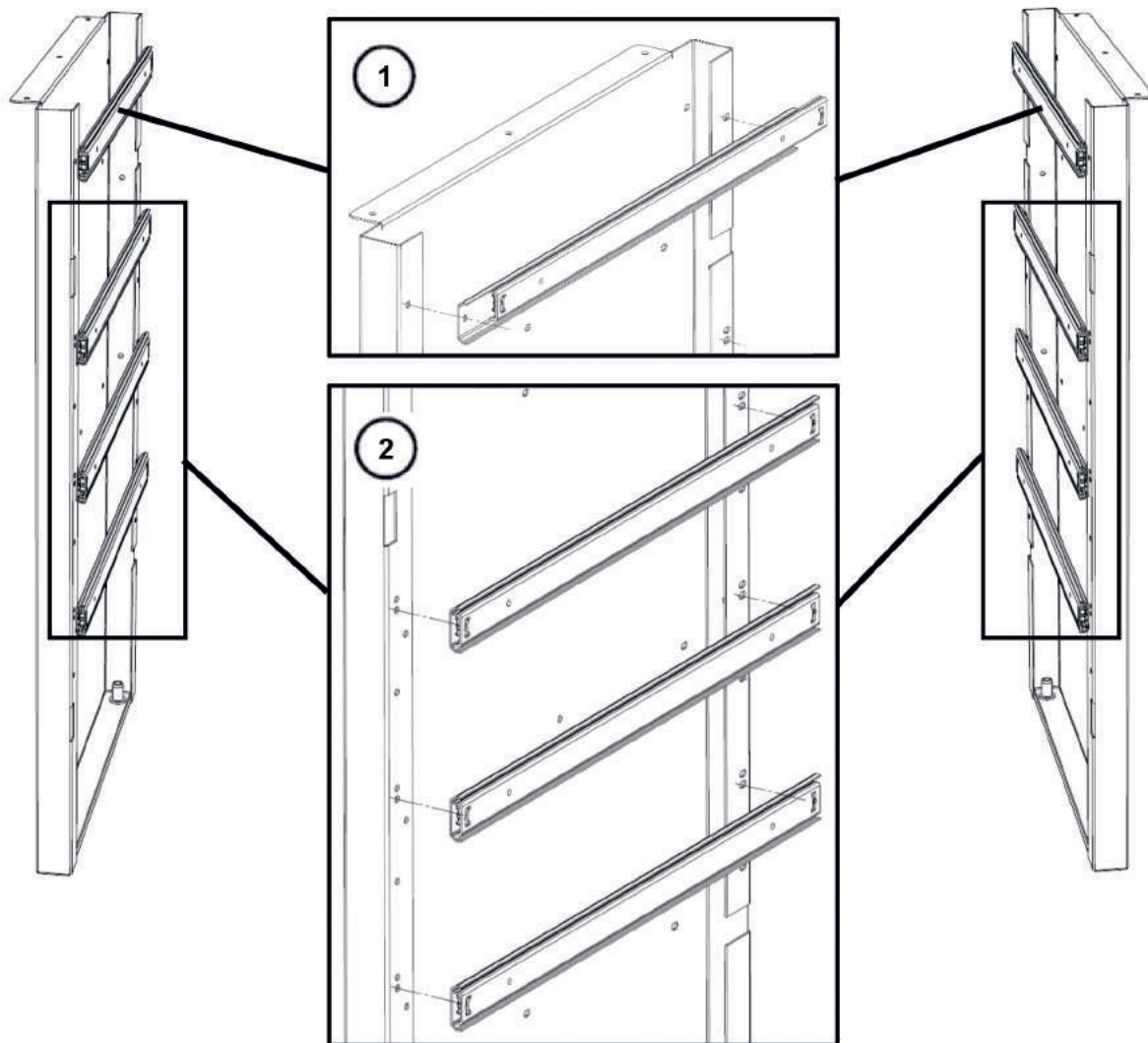

Darstellungen an der linken Seitenwand.

- ① bei der obersten Schublade, jeweils auf beiden Seitenwänden in den obersten Bohrungen
- ② bei den drei unteren Schubladen, jeweils auf beiden Seitenwänden in jeder zweiten Bohrung von oben

Verschraubung mit Blechschneidschrauben

Benötigte Schraubensets: je 2 Blechschneidschrauben M5×8

- ▶ Innere Schiene (3) ein Stück ausziehen, um das Bohrloch (1) in der äußeren Schiene (2) zugänglich zu machen.
- ▶ Schubladenführung mit der äußeren Schiene (2) an die Montagestelle am U-Profil (5) der Seitenwände bzw. Mittelwand anhalten.
- ▶ Blechschneidschraube (4) in das Bohrloch der äußeren Schiene und das entsprechende vordere (runde) Bohrloch der Seiten- bzw. Mittelwand (5) einschrauben.

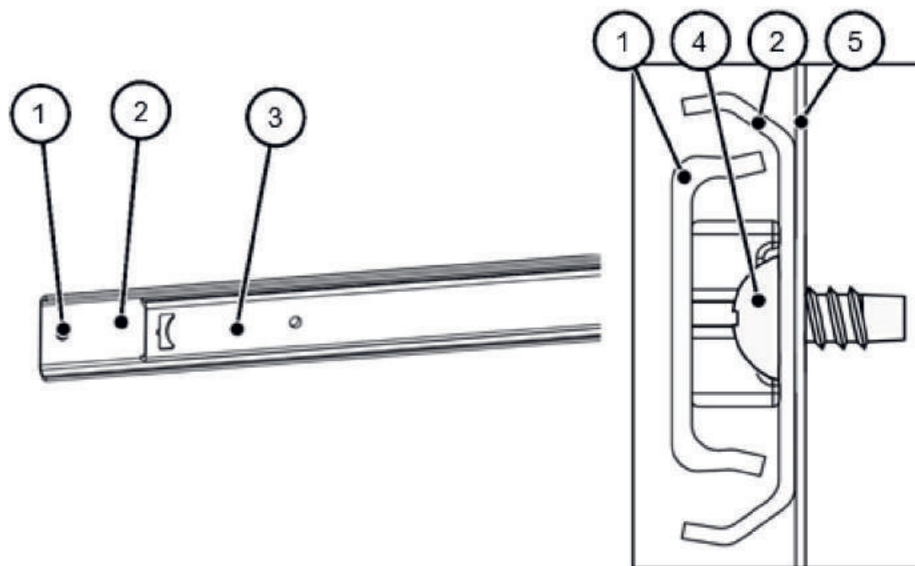

4.5 Korpus montieren

4.5.1 Seitenwände montieren

Seitenwände einsetzen

i Für diesen Montageschritt ist eine zweite Person notwendig.

- Die seitlichen Nasen (2) der Fachböden in die rechteckigen Aussparungen (3) der Seitenwände (1) führen.

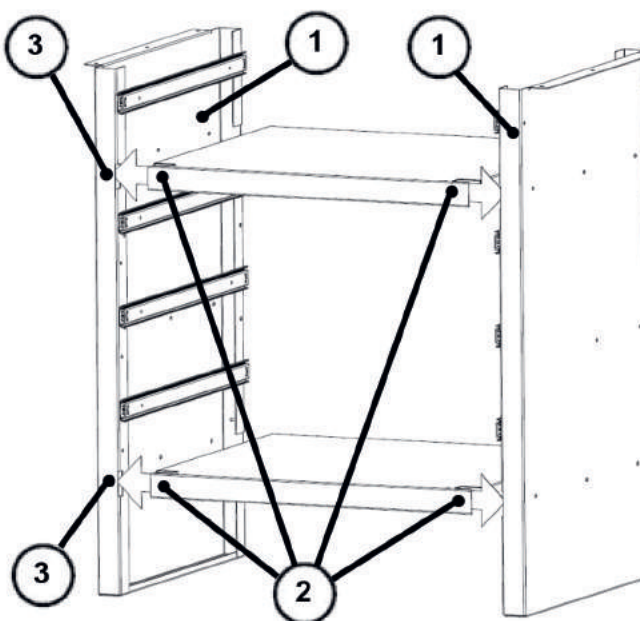

Seitenwände anschrauben

Benötigte Schrauben: 12 Blechschneidschrauben

- Die linke und rechte Seitenwand mit je 3 Blechschneidschrauben an den Fachböden handfest anschrauben:
 - (1) Verschraubung oberer Fachboden links
 - (2) Verschraubung oberer Fachboden rechts
 - (3) Verschraubung unterer Fachboden rechts
 - (4) Verschraubung unterer Fachboden links.

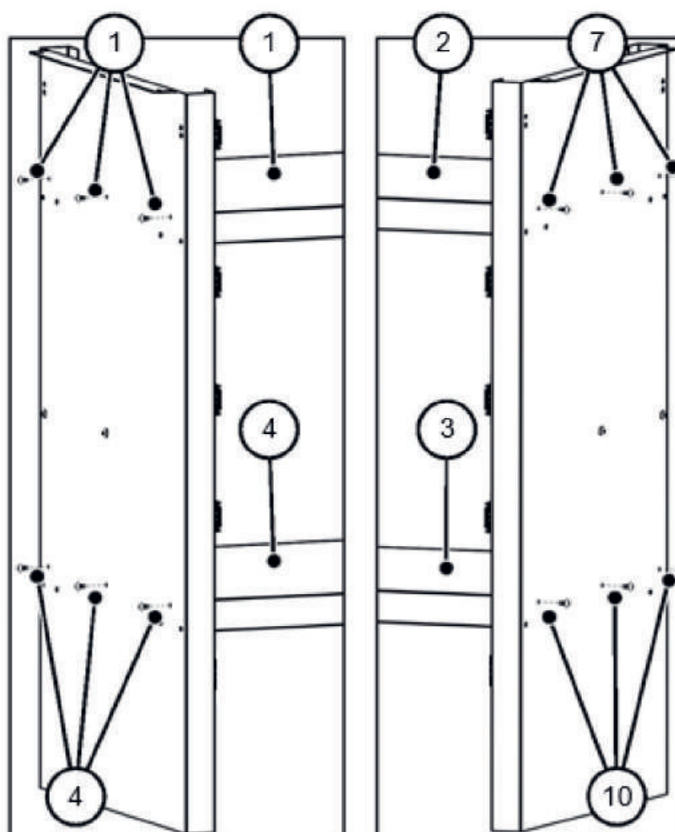

4.5.2 Position der Seitenwände auf der Arbeitsplatte markieren

Um den Korpus sicher auf der Arbeitsplatte positionieren zu können, ist es empfehlenswert, Markierungen für die Holzschneidschrauben anzubringen.

- Arbeitsplatte mit der Oberseite nach unten horizontal und vollflächig auf eine vor Kratzern schützenden Unterlage legen.
- Auf der Unterseite die Maße für die Positionen der Bohrungen der Holzschneidschrauben wie hier gezeigt mit einem Stift markieren (Maße in mm)

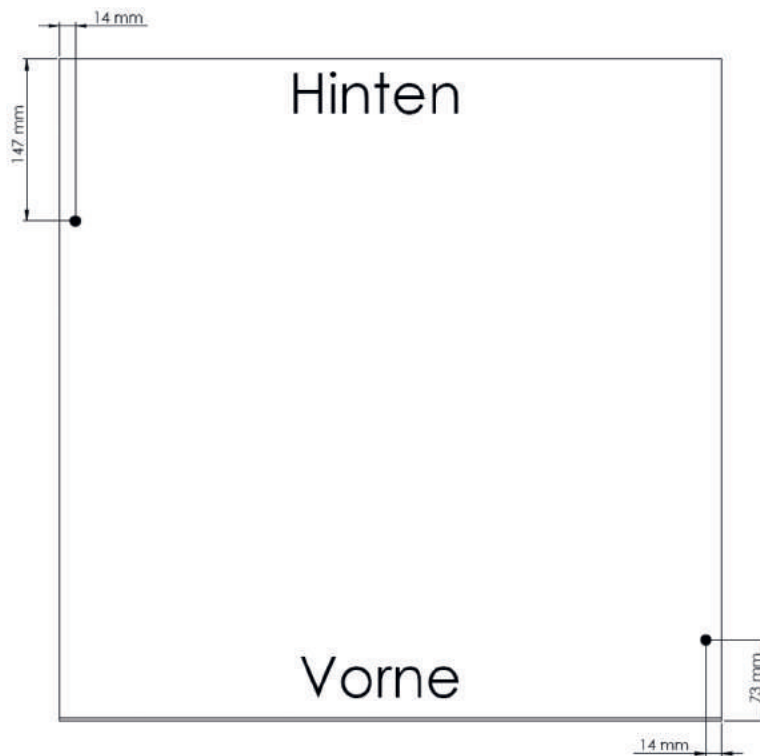

- 14 mm von jeder Seite
- 147 mm von hinten
- 67 mm von vorne

i Vorne ist ein schmalerer Rand vorzusehen als hinten. Hierdurch wird der Zugriff auf die Schubladen ermöglicht und hinten kann bei Bedarf zum Beispiel eine Steckdosenleiste eingebaut werden.

4.5.3 Rückwand montieren

Korpus auf dem Kopf auf die Arbeitsplatte stellen

- Den Korpus mit zwei Personen vorsichtig auf dem Kopf (2) auf die Arbeitsplatte (1) stellen.
- Den Korpus auf der Arbeitsplatte platzieren und die beiden Löcher der Befestigungsschienen (3) an den Markierungen ausrichten.

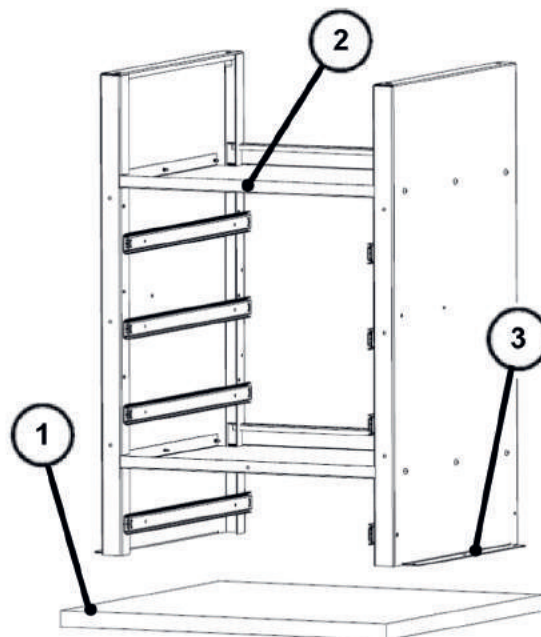

Korpus auf Stabilität prüfen

- ▶ Prüfen, ob die Wände und Fachböden stabil und im rechten Winkel zueinander stehen.
- ▶ Wenn das der Fall ist, die handfest angezogenen Schrauben festziehen.
- ▶ Wenn nicht, Positionen korrigieren und die Schrauben festziehen.

Rückwände anschrauben

Die Rückwand besteht aus zwei Teilen, die überlappend verschraubt werden.

Benötigte Schrauben: 8 Blechschneidschrauben

- Rückwand von einer Person anhalten lassen.
- Die Rückwand zuerst mit 2 Schrauben am unteren (1) und oberen (2) Fachboden anschrauben. Beim Einschrauben werden jeweils die inneren Löcher (5) verwendet.
- Je 3 Schrauben an den Seitenwänden (3, 4) einschrauben.

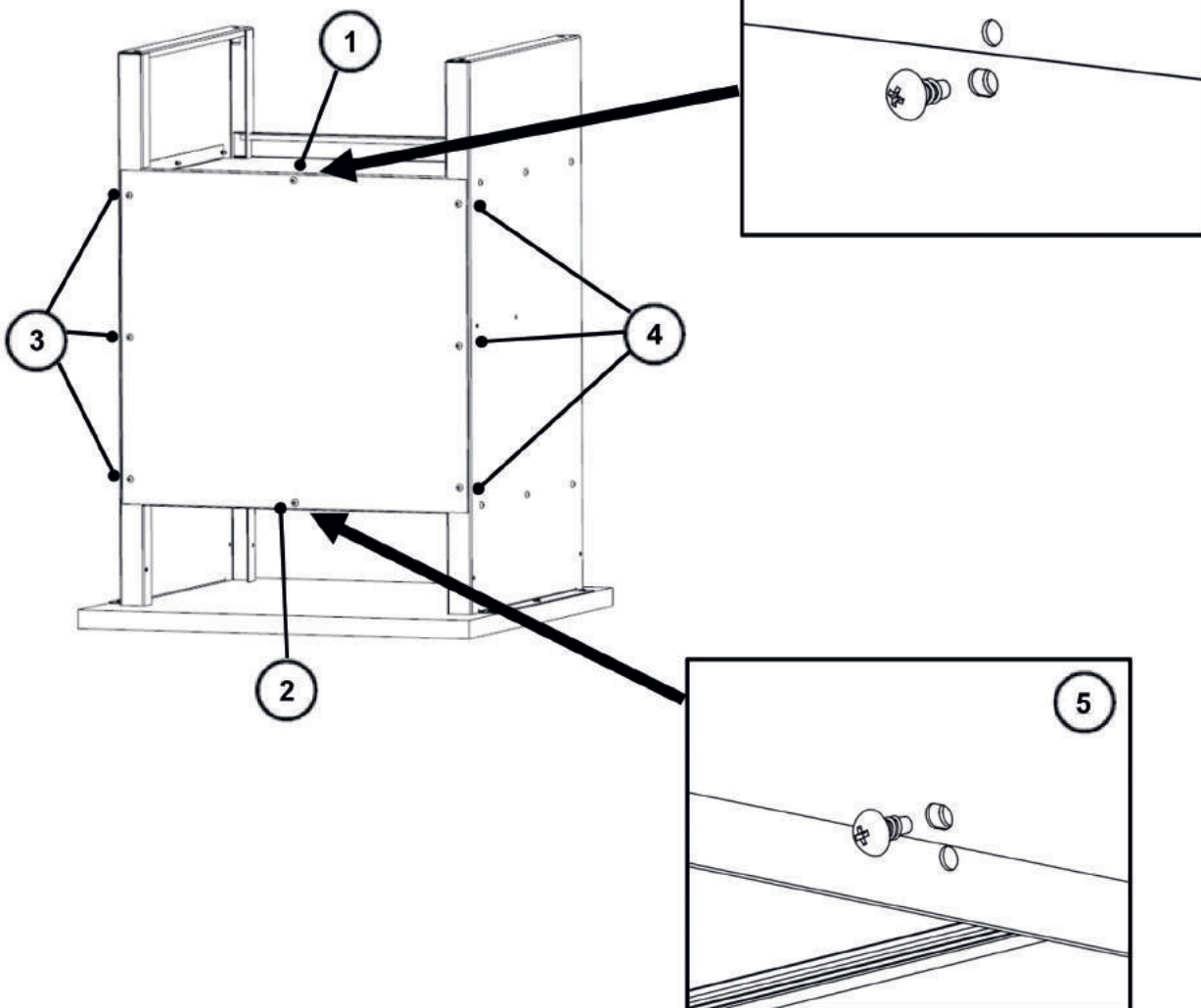

4.5.4 FüÙe anschrauben

- ▶ Die 4 JustierfüÙe (1) bis zum Anschlag in die Einpresshülsen (2) der Seitenwände schrauben.

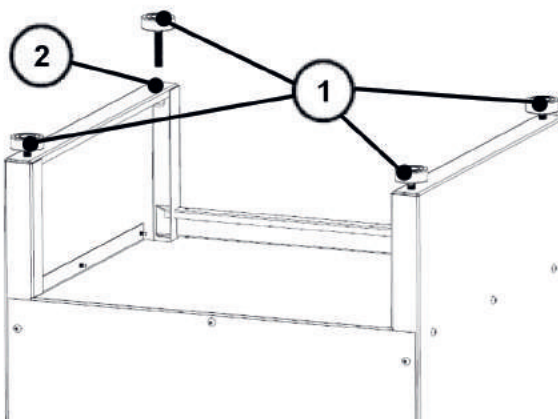

4.5.5 Arbeitsplatte anschrauben

Benötigte Schrauben: 6 Holzschrauben M5x16

- Befestigungsschienen der Seitenwände nochmal genau an den Markierungen auf der Arbeitsplatte mit den Löchern positionieren, um die endgültige Position des Korpus festzulegen.
- Arbeitsplatte an markierten Punkten mit je einer Holzschraube anschrauben:
 - An der rechten Befestigungsschiene
 - An der linken Befestigungsschiene

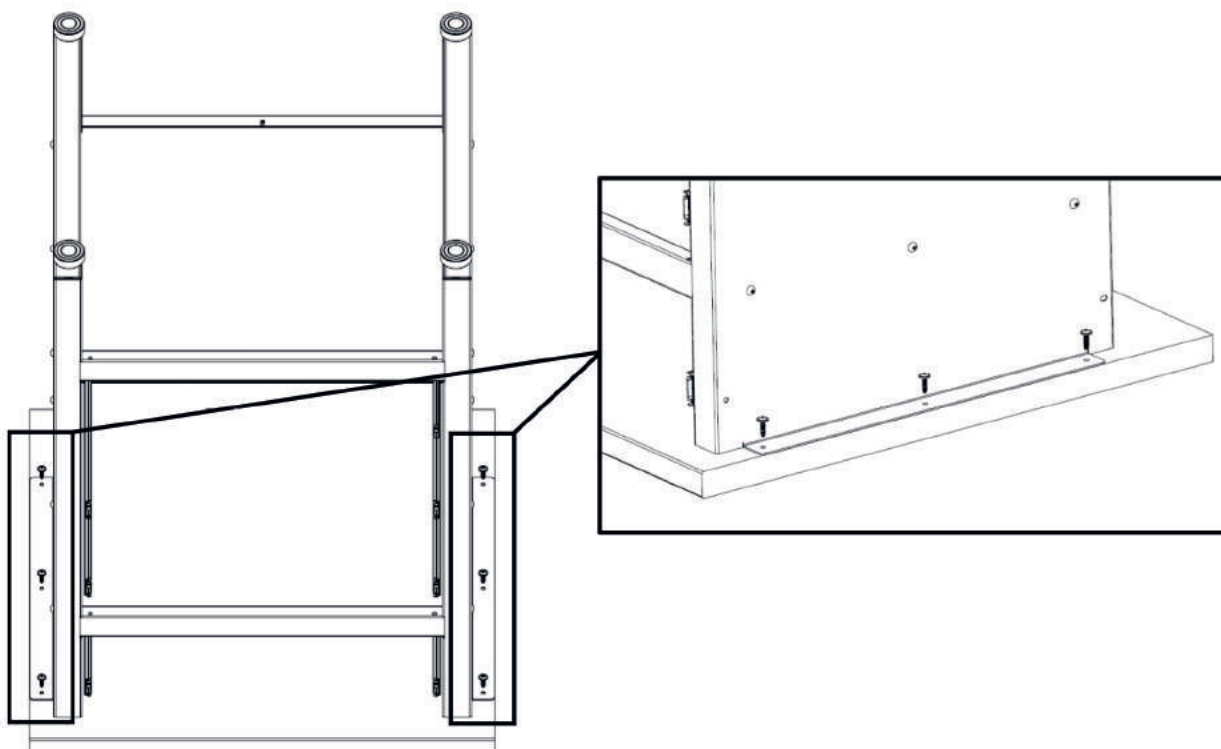

4.5.6 Anbauwinkel anschrauben

Mit den beiden Anbauwinkeln wird die Werkbank an einer Wand befestigt.



Die beiden Anbauwinkel werden jeweils 30 mm vom Rand an der Arbeitsplatte montiert.

- ▶ Wand auswählen, an der die Werkbank stehen soll und an der die Anbauwinkel angeschraubt werden können.

Benötigte Schrauben: 6 Holzschrauben M5×16

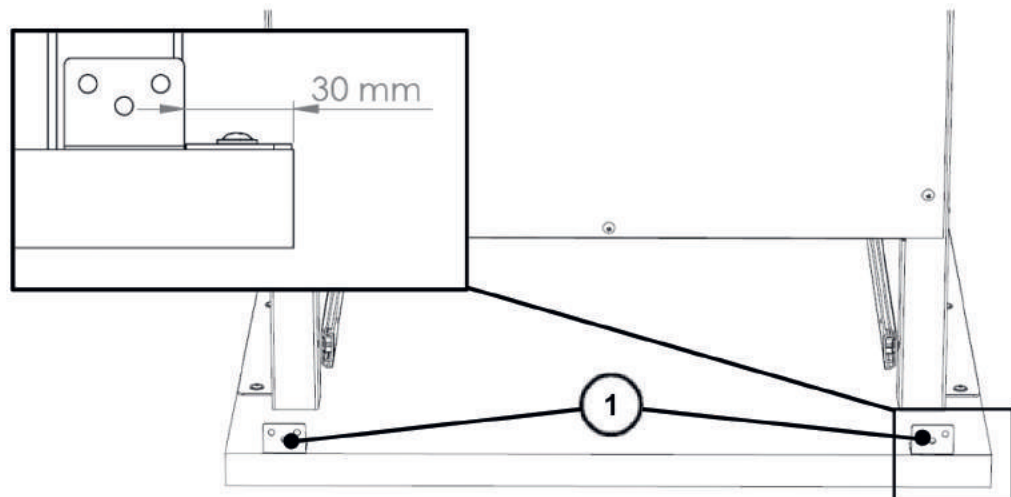

- ▶ Die beiden Anbauwinkel (1) im Abstand von 30 mm von Seitenrand bündig und gerade an den hinteren Rand der Arbeitsplatte legen.
- ▶ Jeden Anbauwinkel mit je 3 Holzschrauben festschrauben.

4.5.7 Korpus auf die Füße stellen

- ▶ Den Korpus mit Arbeitsplatte vorsichtig mit 2 Personen vom Kopf auf die Füße stellen.
 - ✓ Der Korpus ist montiert.

4.6 Schubladen und Einlegeböden einbauen

4.6.1 Schubladen an Schubladenführungen montieren

Benötigte Schrauben pro Schublade: 4 Schrauben M5×6

- ▶ Die beiden inneren Schienen (1) der Schubladenführungen ein kurzes Stück aus dem Korpus ziehen.

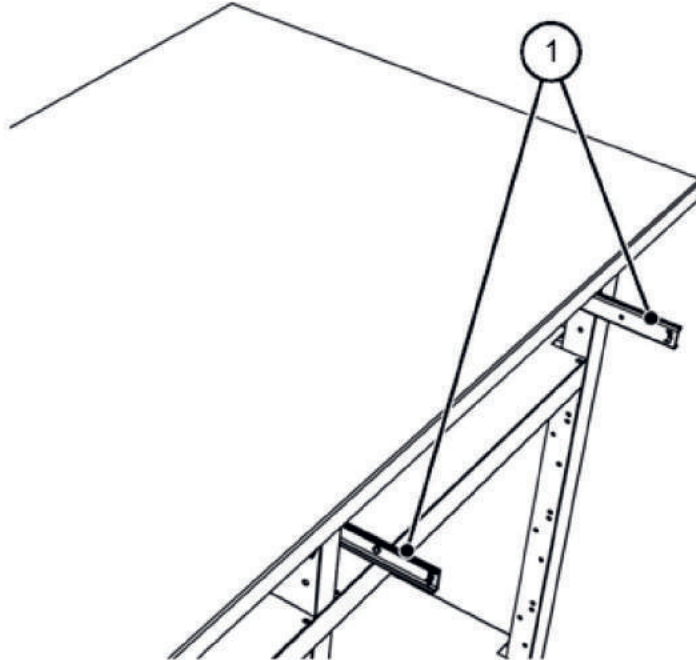

- ▶ Schublade einsetzen. Die Blende (2) der Schublade schließt mit der inneren Schiene (1) ab.

- ▶ Schublade von innen mit je 1 Schraube M5×6 (3, 4) an den vorderen Bohrlöchern anschrauben.

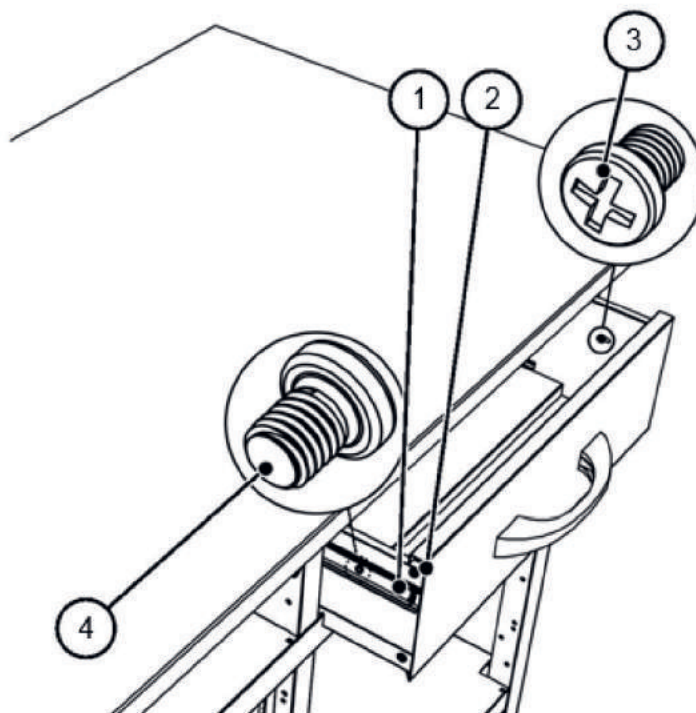

- ▶ Schublade ganz ausziehen.
- ▶ Schublade von innen mit je 1 Schraube M5×6 (1, 2) an den hinteren Bohrlochern anschrauben.

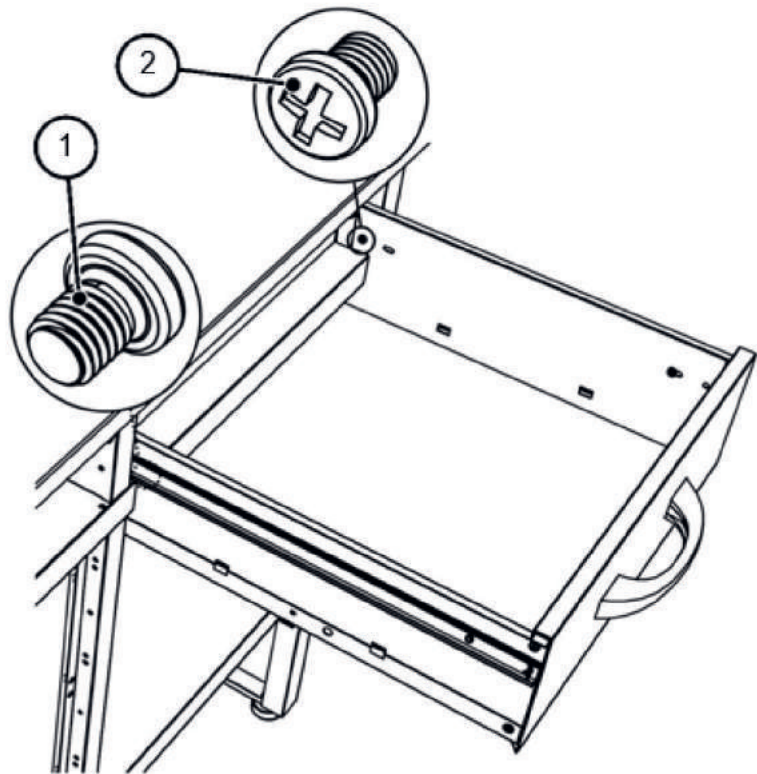

- ▶ Alle anderen Schubladen ebenso montieren.



5 Werkbank an der Wand befestigen

Die Position der Werkbank an der Wand wurde zuvor festgelegt (siehe Abschnitt 4.5.6).

- ▶ Die Werkbank an die Wand schieben.
- ▶ Die 3 Bohrungen in beiden Anbauwinkeln an der Wand markieren.
- ▶ Werkbank wieder von der Wand abziehen.
- ▶ Mit einem Bohrer M4 je ein Loch für einen Dübel M5×40 bohren.
- ▶ Die Dübel einsetzen.
- ▶ Die Werkbank an der Wand positionieren.
- ▶ Die Anbauwinkel mit je 3 Schrauben M5×40 anschrauben.



6 Werkbank reinigen

ACHTUNG!

Beschädigung der Oberflächen durch falsche Reinigung und falsches Reinigungsmittel

- Metallflächen nur feucht (nicht trocken) abwischen, um Kratzspuren zu vermeiden.
 - Nur milde Reinigungsmittel (keine Scheuermittel) verwenden.
 - Die Schubladenführungen nicht trocken wischen.
- ▶ Werkbank mit einem weichen, feuchten Tuch reinigen.
 - ▶ Ein mildes Reinigungsmittel verwenden.

7 Entsorgen

Das Verpackungsmaterial ist recycelbar.

- ▶ Das Verpackungsmaterial nach Ablauf der Lebensdauer umweltgerecht entsorgen.
- ▶ Das Produkt nach den am Einsatzort geltenden Bestimmungen entsorgen.
- ▶ Für weitere Informationen an den Hersteller oder die örtlichen Behörden wenden.

8 Werkbank Darstellung

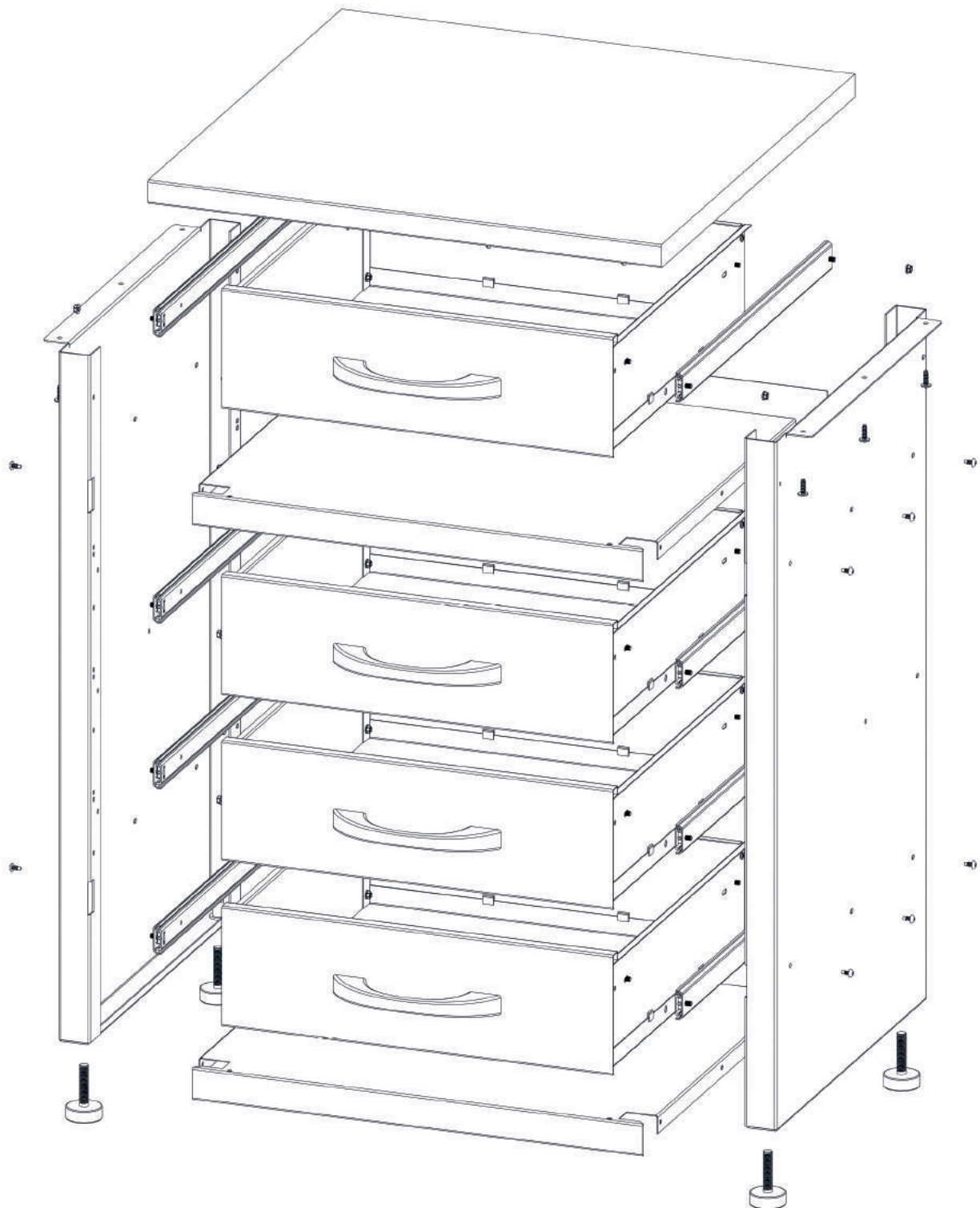

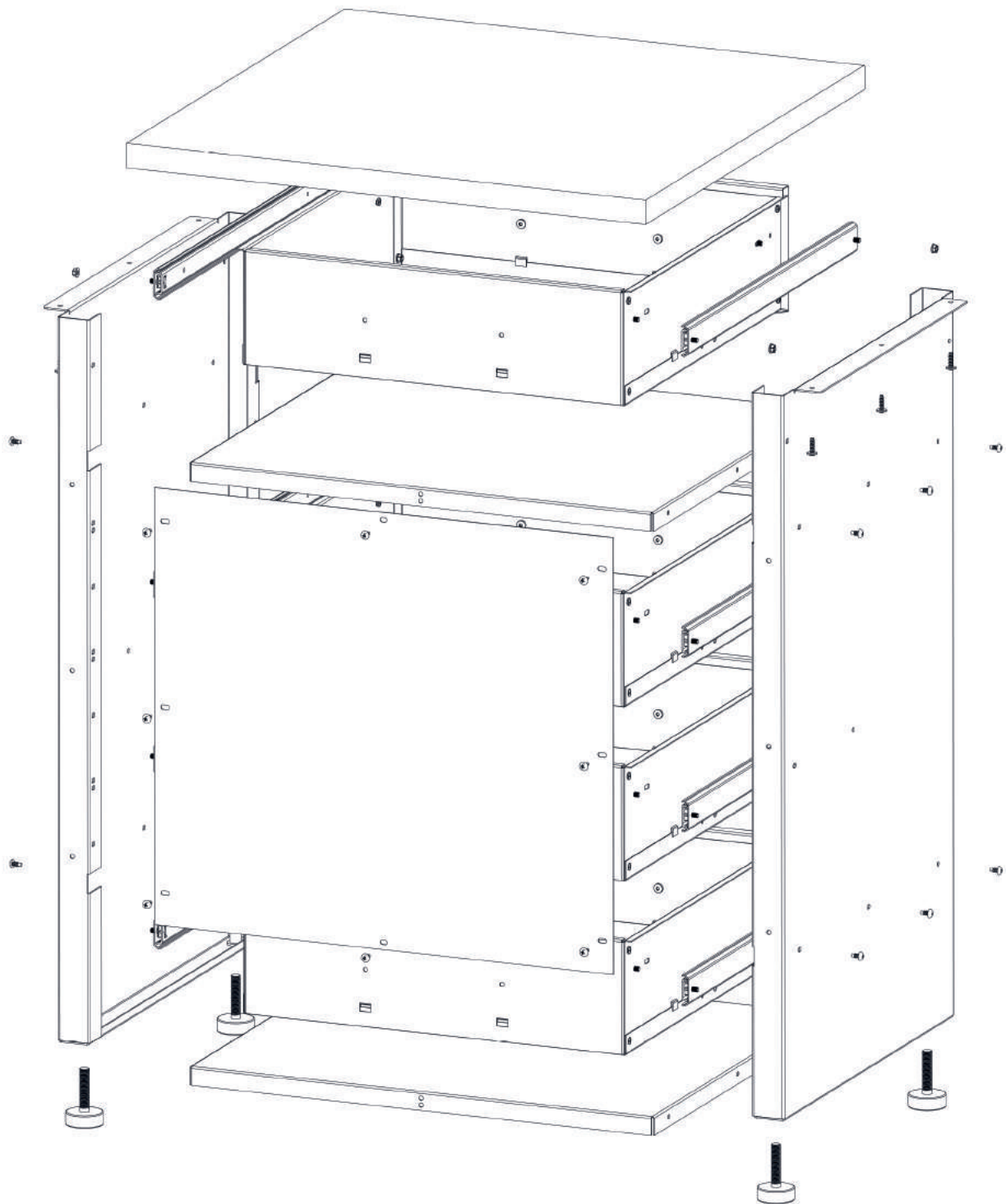



Ondis24 Shop

Entdecken Sie unser gesamtes Werkstatt-Sortiment!



www.ondis24.com/werkstatt



Onlinediscount24 eSales GmbH
Am Hofbusch 5
01744 Dippoldiswalde, Germany

www.ondis24.com

E-Mail: info@ondis24.com
Tel.: +49 35052 290 107
Fax.: +49 35052 290 109